

Nullstilling av elektronikken på Crawford Ultra DCM16

Etter endring av innstillingene på portåpneren, samt ved **alle** driftsforstyrrelser, skal det foretas Nullstilling av elektronikken og ny innlæringskjøring. Ved nullstilling slettes portåpnerens innlærte verdier for kjørestrekning, kraftbehov etc, slik at det deretter må gjennomføres komplett innlæringskjøring før portåpneren vil være operativ igjen. Tall i parentes henviser til nedenstående skisse, merket "41"

OBS!! Crawford Ultra gjennomgikk en produktoppgradering rundt årsskiftet 2004—2005. Prosedyren for nullstilling er forskjellig på den gamle versjonen (DCM15) og den nye (DCM16): På drivremmen på DCM15 sitter 2 stk gule endestoppere. På DCM16 er disse borte. For nullstilling av Crawford Ultra DCM15, følg prosedyren angitt på for denne.

Dersom motoren er en DCM16 skal prosedyren nedenfor følges.

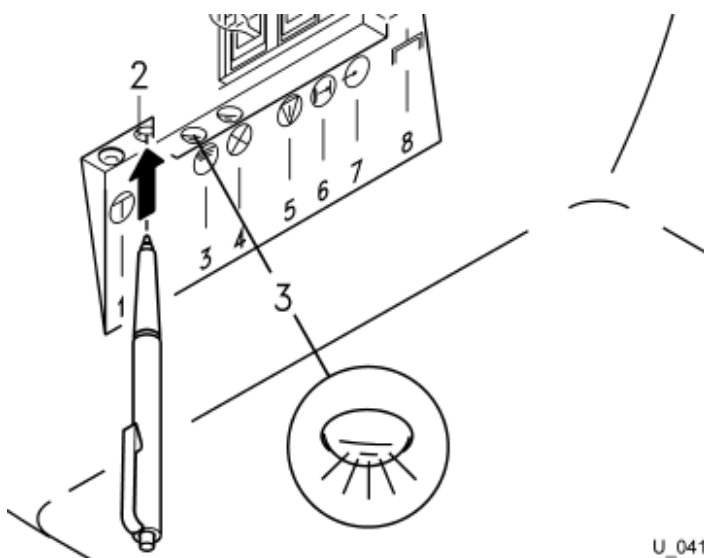

Crawford Ultra DCM16:

Knappen "Program" (2) sitter forsenket i et lite hull ved siden av Impulsknappen (1) på motorhodets bakside.

TIPS! Bruk en tynn skrutrekker til å stikke inn i hullet for å trykke på Program-knappen (2). Eller du kan bruke enden av antenneledningen.

Nullstilling

For å nullstille elektronikken, gå frem slik:

- Finn knappene „Program (2)” og „Impuls“ (1) bak på motorhodet.
- Trykk først inn „Program (2), umiddelbart deretter „Impuls“ (1) og hold dem inne
- samtidig i minst 6—7 sekunder.
- Den røde lysdioden (3) blafrer først og slukker deretter.
- Driftslyset på portåpneren blinker i grupper á 4 ganger, reléene inne i motoren klikker
- tilsvarende. Nullstillingen er gjennomført.
- Slipp knappen „Impuls“ (1), og umiddelbart deretter „Program“ (2).

Dersom „Impuls“ (1) blir sluppet sist, får motoren en startimpuls, noe den ikke skal ha på dette stadiet. Trekk ut stikkkontakten, sett den inn igjen. Gå til Innlæringskjøring på neste side.

Gjennom nullstilling blir de tidligere innlærte strekningene for mykstart og mykstopp samt kraftbehovsverdiene slettet. Innprogrammerte radiokommandoer (håndsendere etc) blir beholdt.

Foreta ny Innlæringskjøring (se neste side).

Innlæringskjøring

- Trykk den øverste lange knappen på fjernkontrollen og hold den inne, porten går opp. Når den kommer i den ønskede øvre stopposisjon, slipp knappen. (Hvis porten starter i retning NED: Stopp motoren, foreta ny nullstilling og påbegynn innlæringskjøring på nytt).
- Justering av korrekt stopposisjon „ÅPEN“ kan gjøres ved å trykke på den nederste lange knappen på fjernkontrollen. Porten går litt ned.
- Bekreft den korrekte stopposisjon „ÅPEN“ ved hjelp av et kort trykk på en av de små runde knappene på fjernkontrollen. Resten av Innlæringskjøringen går automatisk, porten vil bli stående i inntil 20 sekunder i endeposisjonene under Innlæringskjøring. Portåpneren stanser automatisk når den riktige lukkeposisjon nås.

Resten av innlæringskjøringen går nå automatisk dersom ingen knapper trykkes! Ikke rør noen av knappene mens porten automatisk går noen ganger opp og ned. Når porten til slutt stanser i posisjon „ÅPEN“, og driftslyset slutter å blinke, er innlæringskjøringen ferdig gjennomført.

Dersom porten stopper og driftslyset blinker sakte under innlæringskjøringen tyder dette på at portåpneren har oppdaget en hindring i portens bevegelse. Etter kontroll av porten, eventuelt også justeringer av denne og fjerning avhindringen/forstyrrelsen, må både Nullstilling og Innlæringskjøring gjentas.

Programmering av håndsender

Den øverste tasten på håndsenderen som lå pakket under lampedekselet på motoren er allerede programmert fra fabrikken. Dersom du ønsker å programmere enda en håndsender, gå frem på følgende måte:

- Trykk kort på tasten "Program" (2) – den røde lysdioden (3) blinker:
- Trykk på den tasten på håndsenderen som ønskes programmert innen 20 sekunder – den røde lysdioden lyser permanent (programmering er avsluttet).

Ved ukorrekt programmering kan radiokommandoene slettes igjen, se under *Sletting av innlærte radiokommandoer*.

Hvis tasten "Program" (2) holdes inne mer enn et par — tre sekunder blir alle håndsendere slettet fra minnet!

Ved programmering av flere håndsendere, gjenta hele programmeringsprosessen slik den er beskrevet ovenfor.

Sletting av alle innlærte radiokommandoer (kun ved behov)

Trykk tasten «Program» (2) i minst 3 sekunder. Den røde lysdioden (3) blinker deretter hurtig i 2 sekunder og slukker - nå er sletteprosessen avsluttet (varer i ca. 5 sek.). Alle programmerte håndsendere er med dette slettet fra minnet.

Ved denne sletteprosessen settes alle portåpnerens tilleggsinnstillinger tilbake til sine grunnverdier.